

J. RALLYCROSS

1. ŘÁD MEZINÁRODNÍHO MISTROVSTVÍ

1.1 Všeobecná ustanovení

1.1.1 Pro rok 2015 je v rallycrossu vypsané Mezinárodní mistrovství ČR, kterého se může zúčastnit soutěžící a jezdci s platnou národní a mezinárodní licencí vydanou ASN států ZSE. Mistrovství se mohou zúčastnit i jezdci s jinou licencí, pokud jsou občany ČR a splňují i ostatní zbývající podmínky pro účast.

1.1.2 Výsledky z jednotlivých závodů se do mistrovství všem oprávněným účastníkům započítávají automaticky.

1.2 Vypsání divize a třídy

SuperCars – vozy podle čl. 5.1.1 kap. J NSŘ

Super 1600 – vozy podle čl. 5.1.2 kap. J NSŘ

Super TouringCars – vozy podle čl. 5.1.3 a 5.1.4 kap. J NSŘ

Pneumatiky „slick“ jsou povoleny.

1.3 Hodnocení závodu

1.3.1 Počet kol

Počet kol v každé jízdě se vypočítá podle délky okruhu. Celková délka v rozjíždkách nesmí být menší než 3000 m a delší než 6000 m a pro semi- a finálové jízdy menší než 5000 m a delší než 8000 metrů.

1.3.2

Body do mistrovství se přidělují po skončení kvalifikačních jízd následovně:

| | | | | | | | | | | | | | | | | |
|-------|---|---|---|---|---|---|---|---|---|----|----|----|----|----|----|----|
| Místo | 1 | 2 | 3 | 4 | 5 | 6 | 7 | 8 | 9 | 10 | 11 | 12 | 13 | 14 | 15 | 16 |
|-------|---|---|---|---|---|---|---|---|---|----|----|----|----|----|----|----|

| | | | | | | | | | | | | | | | | |
|------|----|----|----|----|----|----|----|---|---|---|---|---|---|---|---|---|
| Body | 16 | 15 | 14 | 13 | 12 | 11 | 10 | 9 | 8 | 7 | 6 | 5 | 4 | 3 | 2 | 1 |
|------|----|----|----|----|----|----|----|---|---|---|---|---|---|---|---|---|

Po skončení finálových jízd vznikne konečné pořadí závodu, podle kterého budou jezdcům přiděleny další mistrovské body:

| | | | | | | | | | | | | | | | | |
|-------|---|---|---|---|---|---|---|---|---|----|----|----|----|----|----|----|
| Místo | 1 | 2 | 3 | 4 | 5 | 6 | 7 | 8 | 9 | 10 | 11 | 12 | 13 | 14 | 15 | 16 |
|-------|---|---|---|---|---|---|---|---|---|----|----|----|----|----|----|----|

| | | | | | | | | | | | | | | | | |
|------|----|----|----|----|----|----|----|---|---|---|---|---|---|---|---|---|
| Body | 16 | 15 | 14 | 13 | 12 | 11 | 10 | 9 | 8 | 7 | 6 | 5 | 4 | 3 | 2 | 1 |
|------|----|----|----|----|----|----|----|---|---|---|---|---|---|---|---|---|

V semi- a finálových jízdách budou jezdci klasifikováni podle následujícího pořadí:

- jezdci, kteří dokončili stanovené množství kol v pořadí, v jakém projeli cílovou čáru.
- jezdci, kteří nedokončili stanovený počet kol, budou klasifikováni v pořadí podle dokončeného počtu kol.
- jezdci, kteří byli vyloučeni z finále po předčasném startu, budou klasifikováni podle startovního pořadí.
- jezdci, kteří nenastoupili na start, budou klasifikováni podle startovního pořadí.

1.3.3 Systém závodu

Bude-li v jednotlivé divizi méně než 5 startujících, budou přiděleny poloviční body. V případě, že jednotlivého závodu se zúčastní 5 a více startujících, budou přiděleny plné body. Startujícím se rozumí jezdec, který přejezdí startovní čáru silou motoru v průběhu tréninků.

Pokud dojde k ukončení závodu, z důvodu vyšší moci, před startem finálových jízd, musí být pro získání bodů dokončeny alespoň dvě kvalifikační série rozjížděk.

1.3.4 Měření času

Měření času se provádí minimálně na setiny sekundy.

1.3.5 Technické přejímky a kontroly

Vozidla musí být k dispozici k technické kontrole, nezávisle na technické přejímce, v následujících případech:

- před, během a po oficiálním měřeném tréninku,
- před, během a po jízdě.

1.4 Hodnocení mistrovství

1.4.1 Mezinárodní mistr ČR bude vyhlášen v SuperCars, Super1600, TouringCars a SuperNationals za předpokladu splnění podmínek v kap. D „Systém mistrovství“, čl. 3.

1.4.2 Počet započítaných závodů

| | | | | | | | | | | |
|----------------------------|---|---|---|---|---|---|---|---|---|----|
| Počet uspořádaných závodů: | 1 | 2 | 3 | 4 | 5 | 6 | 7 | 8 | 9 | 10 |
| Počet započítaných závodů: | 1 | 2 | 3 | 4 | 4 | 5 | 5 | 6 | 7 | 8 |

2. ŘÁD MISTROVSTVÍ ČR

2.1 Všeobecná ustanovení

2.1.1 Pro letošní rok je v rallycrossu vypsáno Mistrovství ČR pro Divizi 5, 6 9, **National1600 a National 1300 Junior**, kterého se může zúčastnit soutěžící a jezdci s platnou národní a mezinárodní licencí vydanou FAS AČR.

2.1.2 Výsledky z jednotlivých závodů se do mistrovství všem oprávněným účastníkům započítávají automaticky z výsledku **SuperTouringCars** **SuperNationals**.

2.1.3 V Divizi National1300 Junior mohou startovat jezdci od 14 do 25 let. Divize startuje společně s Divizí National 1600 se samostatnou klasifikací.

2.2 Vypsání divize a třídy

- **Divize 5** – vozy podle čl. 5.1.5 kap. J NSŘ
- **Divize 6** – vozy podle čl. 5.1.5 kap. J NSŘ
- **Divize 9** - vozy podle čl. 5.1.5 kap. J NSŘ
- **National1600** - vozy podle čl. 5.1.6 kap. J NSŘ
- **National1300 Junior** - vozy podle čl. 5.1.6 kap. J NSŘ

2.3 Hodnocení závodu

Platí stejná ustanovení jako pro MMČR v rallycrossu - čl. 1.3.

2.4 Hodnocení mistrovství

2.4.1 Mistr ČR bude vyhlášen v Divizích 5, 6, 9, **National1600 a National 1300 Junior** za předpokladu splnění podmínek v kap. D „Systém mistrovství“, čl. 3.1 a 3.2.

2.4.2 Počet započítaných závodů

| | | | | | | | | | | |
|----------------------------|---|---|---|---|---|---|---|---|---|----|
| Počet uspořádaných závodů: | 1 | 2 | 3 | 4 | 5 | 6 | 7 | 8 | 9 | 10 |
| Počet započítaných závodů: | 1 | 2 | 3 | 4 | 4 | 5 | 5 | 6 | 7 | 8 |

3. ČESKÁ TROFEJ JUNIOR

3.1 Všeobecná ustanovení

Česká Trofej JUNIOR má určit nejlépe umístěného mladého jezdce od 14 do 25 let v klasifikaci National 1600, Super1600, TouringCars, National1600 a SuperNationals za sezónu.

České Trofeje se mohou zúčastnit i jezdci s jinou licencí, pokud jsou občany ČR a splňují i ostatní zbývající podmínky pro účast.

3.2 Česká Trofej historických vozidel

3.2.1 Česká Trofej historických vozidel je určena pro jezdce s národní licencí FAS AČR **kterí začali závodit před rokem 2004, s výjimkou žen, které startují** bez omezení.

3.2.2 Vypsání divize:

- do 1600
- nad 1600
- 4x4

3.2.3 Povolené vozy:

- vozy vyrobené do 31. 12. 2000, které se prokazatelně zúčastňovaly rallycrossových závodů
- sériově vyráběné vozy (min. 2500 ks během 12 po sobě jdoucích měsíců) s pevnou, neodnímatelnou střechou, vyrobené do 31. 12. 2000, minimálně 4místné (včetně 2+2). Stavbu vozu povoluje Technická komise AČR.

4. BEZPEČNOSTNÍ PŘEDPISY

4.1 V místě startu musí být startovní prostor oddělen od diváků ve vzdálenosti minimálně 15 m od vyznačené trati.

4.2 Bezpečnostní pásmo (myšleno od vyznačené tratě) je ohraničený prostor pro diváky a to v těchto dimenzích:

- v rovinkách 17 m

- v zatáčkách musí být rozšířeno

Pokud jsou na závodní trati použita svodidla v kombinaci s ochranným pletivem tak, aby svodidla a pletivo zachytila každý vůz, který opustí trať, mohou být diváci umístěni 5 m za touto ochrannou bariérou.

V případě, že jsou diváci umístěni nad úrovní tratě, mohou být vzdálenosti úměrně kratší.

Každá trať musí mít platnou licenci dle článku 3.12. - A. Obecná část NSŘ.

5. NÁRODNÍ TECHNICKÉ PŘEDPISY PRO RALLYCROSS

5.1 Divize a třídy

5.1.1 SuperCars

- vozy homologované ve skupině A = vozy 4x4 s max. objemem motoru do 3500 cm³ a vozy s jednou poháněnou nápravou s objemem motoru nad 4000 cm³, odpovídající Příloze J MSŘ FIA (článek 251-255) s max. rozsahem úprav dle aktuální Přílohy J MSŘ FIA (Článek 279.1, 279.2 a 279.3). Vzduchový restriktor pro přeplňované motory musí mít vnitřní průměr max. 45 mm (viz obr. 254- 4).
- vozy 4 x 4 do 4000 cm³ s prošlou homologací nebo vozy s jednou poháněnou nápravou s objemem motoru nad 4000 cm³, odpovídající předpisu dle čl. 279 Přílohy J MSŘ FIA pro vozy Divize 1 v roce ukončení homologace a výjimkám dle technického předpisu NSŘ. Váhové limity platí stejné jako pro vozy SuperCars. Pro vozy s objemem +3500 je minimální váha 1380 kg.

5.1.2 Super 1600

Jsou povoleny vozy homologované ve skupině A a odpovídající Příloze J MSŘ FIA (článek 251-255) s max. rozsahem úprav dle Přílohy J MSŘ FIA (Článek 279.1, 279.2 a 279.3).

5.1.3 TouringCars

- jsou povoleny vozy homologované ve skupině A s poháněnou zadní nápravou, odpovídající Příloze J MSŘ FIA (článek 251-255) s max. rozsahem úprav dle Přílohy J MSŘ FIA (Článek 279.1, 279.2 a 279.3).

Pro všechny divize jsou povoleny lisované nebo ručně řezané pneumatiky podle předpisu z roku 2007.

5.1.4 SuperTouringCars

Vozy s prošlou homologací, s pohonem jedné nápravy, odpovídající předpisu dle čl. 279 Přílohy J MSŘ FIA pro vozy Divize 1 a Divize 2 v roce ukončení homologace a výjimkám uvedených v čl. 5.1.5. Dále vozy, které odpovídají národním předpisům ASN jednotlivých zónových států podle licence soutěžícího. Pneumatiky „slick“ jsou povoleny.

5.1.5 Vozy divize D5, D6 a D9

Minimálně 4místné (včetně 2+2), sériově vyráběné vozy (min. 2500 ks během 12 po sobě jdoucích měsíců) s pevnou, neodnímatelnou střechou, vyrobené po 1. 1. 1984, které odpovídají předpisům pro vozy SuperCars uvedeným v čl. 279.1 až 279.3 Přílohy J MSŘ FIA s výjimkami uvedenými v bodě 5.1.5.4 (pro tento předpis jsou uznána pouze vozidla výrobců uvedených na homologačním seznamu FIA.

Vozy musí být poháněny pouze jednou nápravou.

Stavbu vozu povoluje Technická komise FAS AČR.

5.1.5.1 Vozy D5

Cestovní vozy nad 2000 cm³ s maximálním (i přepočítaným) objemem do 4000 cm³ a s pohonem jedné nápravy.

5.1.5.2 Vozy D6

Cestovní vozy s objemem (i přepočítaným) motoru nad 1600 a do 2000 cm³ a s pohonem jedné nápravy.

5.1.5.3 Vozy D9

Cestovní vozy s objemem (i přepočítaným) motoru do 1600 cm³ a s pohonem jedné nápravy.

5.1.5.4 Výjimky z MSŘ pro D5, D6 a D9

Karoserie

Karoserii je možné upravit za svislou rovinou dotýkající se vzadu kompletních zadních kol. Zadní podélné nosníky je možné upravit od osy zadních kol. Dále je možné karoserii vyztužit výtuhami, které nekopírují původní tvar (vytvářejí profil).

Ovšem při použití všech těchto úprav musí zůstat zachována nosná funkce základního skeletu.

Motor

Restriktor není povinný, pokud je průměr vstupu do kompresoru menší než 45 mm (tento vstup nesmí být demontovatelnou součástí skříně kompresoru). Příčná (nebo podélná) osa motoru může přesahovat o více než 50% osu předních kol směrem vzad. Není povinný ventil pro odběr paliva.

Minimální hmotnost

Vozy D5, D6 a D9 musí mít podle přepočítaného objemu následující minimální hmotnost včetně jezdce a jeho povinné výbavy:

| | | |
|----------|-------------------------|---------|
| | do 1000 cm ³ | 780 kg |
| nad 1000 | do 1400 cm ³ | 870 kg |
| nad 1400 | do 1600 cm ³ | 960 kg |
| nad 1600 | do 2000 cm ³ | 1040 kg |
| nad 2000 | do 2500 cm ³ | 1130 kg |
| nad 2500 | do 3000 cm ³ | 1210 kg |
| nad 3000 | do 3500 cm ³ | 1300 kg |
| nad 3500 | do 4000 cm ³ | 1380 kg |

Výfuk

Vyústění výfuku může být vyvedeno do strany za polovinou rozvoru vozidla.

Kapota

Otvory v kapotě motoru, víku zavazadlového prostoru a blatnicích musí být zakryty mřížkou. Kapota nemusí být nahraditelná sériovou kapotou. Maximální odchylka od původního tvaru kapoty může být 100 mm (měřeno ve svislém směru).

Přístrojová deska

Přístrojová deska je libovolná, nesmí ovšem představovat pro jezdce žádné nebezpečí.

Diferenciál

Použití diferenciálu s viskózní spojkou je povoleno.

Čelní sklo a okna

Čelní sklo může být lepené, případně z plastického materiálu min. tloušťky 5 mm. Ostatní okna z bezpečnostního skla, nebo z plastického materiálu o min. tloušťce 3 mm.

Jsou-li okna nahrazena kovovou mřížkou, musí tato mít oka o rozměru minimálně 10 x 10 mm a maximálně 25 x 25 mm, přičemž musí být použit drát o minimálním průměru 1 mm. V případě použití drátu o minimálním průměru 2 mm u dveří řidiče nemusí být instalovaná ochranná síť.

Aerodynamické prvky

Přední aerodynamický prvek

Materiál a tvar koncepce libovolný, omezený:

- svislou rovinou procházející osou předních kol a vodorovnou rovinou, procházející nejvyšším bodem ráfku bodem (obr. I - 1),

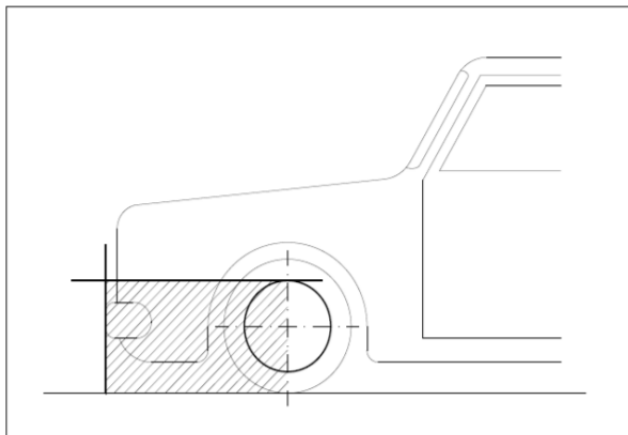

I - 1

- celkovou délkou sériového vozu
 - směrem vpřed svislým průmětem nárazníku homologovaného vozu
- V nárazníku lze udělat otvor nebo otvory, jejichž celková plocha nesmí být větší než 2500 cm². Tyto otvory nesmějí narušit strukturní celistvost nárazníku. Tloušťka materiálu aeroprvek musí být minimálně 2 mm a maximálně 5 mm.

Zadní aerodynamický prvek

Má-li vozidlo původní zadní homologované aerodynamické zařízení větší než znázorňuje obr. 279-4 (viz Příloha J MSŘ FIA), lze jej ponechat v původní podobě. V tomto případě však nelze přidat žádné další zadní aerodynamické zařízení.

Kola a pneu

Šířka kompletního kola pro je max. 250 mm. Dezén pneumatik je libovolný. Pneumatik slick jsou povoleny. Max. šířka drážek pneumatiky je 15 mm. Použití pneumatik s hřebí, hroty, řetězy nebo jiným pomocným zařízením, stejně jako dvoumontáž, je zakázáno.

Řízení

Sloupek řízení nemusí být vybaven deformačním, nebo zasouvacím prvkem.

Katalyzátor

Není povinné používání katalyzátoru.

Palivová nádrž

Může být použita nádrž, která splňuje následující ustanovení:

- a) Musí být vyrobena z hliníkového plechu o minimální tloušťce 2 mm a materiál musí odpovídat normě EU č. EN-AW1052A-H24. Maximální objem 15 litrů.
- b) Svařování nádrže musí provést pracovník s oprávněním pro svařování neželezných kovů.
- c) Vnitřek nádrže musí být vyplněn bezpečnostní pěnou (materiálem) odpovídající US normě č. MIL-B-83054.
- d) Bezpečnostní pěna může být nahrazena použitím „D-STOP“ antiexplosivní folie na vnějšku nádrže.
- e) Na nádrži nesmí být přivařeny žádné úchyty a nádrž musí být upevněna k pevné struktuře vozu pouze prostřednictvím pásů z kovového materiálu.
- f) Vstupní a výstupní potrubí z nádrže musí být pružného typu, aby nedošlo k prasknutí nádrže nebo potrubí při deformaci.
- g) Nádrž musí být oddělena od prostoru pro posádku a minimálně 30 cm od vnějšího obrysu vozu při pohledu shora. Oddělující přepážky musí být dle čl. 279.2.6.

h) Odvzdušnění nádrže nesmí být vyvedeno do prostoru pro posádku nebo do motorového prostoru.

i) Podmínky bodu a) až d) musí být doloženy při testování vozidla.

Je-li použita sériová palivová nádrž (vždy pouze na původním místě), nemusí být dodržena podmínka vzdálenosti 30 cm od obrysu vozidla při pohledu shora.

Bezpečnostní výbava vozidel

a) Sedadlo jezdce

Sedačka musí mít min. Standard FIA 8855-1999 (nebude vyžadován limit používání 5 let od data výroby).

b) Ochranná konstrukce

Pro vozidla vyrobená před 31. 12. 2004 musí být, za dodržení podmínek uvedených v čl. 253.8 Přílohy J MSŘ FIA, hlavní oblouk, včetně případných bočních půloblouků a ostatní prvky bezpečnostní struktury vyrobeny z materiálu o minimálních rozměrech 40 x 2 mm, případně 38 x 2,5 mm. V místech, kde by se hlava nebo tělo jezdce mohla dotknout ochranné konstrukce, musí tato být obalena nehořlavým pěnovým materiálem. Přídavné výztuhy mohou být vedeny do karoserie a nesmí být vedeny níže, než je podlaha vozu a dále nesmí přesahovat svislou rovinu, která je tvořená vpředu přední hranou kompletních předních kol a vzadu zadní hranou kompletních zadních kol.

c) Hasicí přístroj

Dvoukilový hasicí přístroj, umístěný v dosahu jezdce, je pro všechny vozy povinný. Vestavěné hasicí systémy s homologací FIA jsou doporučeny pro vozy s čelním oknem.

d) Volant

Volant nemusí být vybaven zařízením pro rychlou demontáž.

e) Baterie

Platí článek 255.5.8.3 Přílohy J MSŘ FIA 2012.

5.1.6 National 1600

Vozy s max. objemem motoru do 1600 cm³ a s jednou poháněnou nápravou, startující dle předpisu National1600 (čl. 5.2)

5.1.7 Režim provozu

Režim provozu sportovního automobilu odpovídá čl. 13, Kapitoly E, NSŘ FAS AČR. (PSV, testování).

5.2 Technický předpis pro třídu National1600 rallycross

Vše, co není výslovně povoleno, je zakázáno.

5.2.1 Přijaté vozy – Obecná ustanovení

V kategorii National1600 jsou přijaty pouze cestovní i nehomologované vozy s maximálním zdvihovým objemem 1 600 ccm, výhradně vozy s pohonem dvou kol, které se vyráběly od roku 1990.

Důkazní materiál = typový štítek nebo jeho duplikát, homologační list nebo dílenskou příručku musí předložit soutěžící.

Jakákoli změna oproti sériovému stavu (stavu při expedici) je zakázána, pokud to není v těchto předpisech výslovně povoleno.

Vozy s přeplňovaným motorem, Wankelovým motorem a motory s proměnným časováním jsou zakázány.

5.2.2 Karoserie, podvozek a aerodynamické pomocné prostředky

Jsou povoleny pouze uzavřené vozy. Sériová karoserie a/nebo podvozek, podle čl. 251.2.5.1 a 251.2.5.2 přílohy J, nesmějí být ani odlehčeny, ani zesíleny. Nárazníky nesmějí být demontovány.

J. RALLYCROSS

Spoilery jakéhokoli druhu, pokud jsou zjevně k dostání v běžném obchodu s příslušenstvím a schválené pro silniční provoz, jsou libovolné. Rozšíření blatníků je povoleno pouze tehdy, pokud je výrobce vozu nabízí jako zvláštní výbavu. V případě pochybností musí soutěžící předložit příslušný důkaz.

Střešní okna nejsou povolena.

Je povolena instalace ochrany spodku vozu.

Vozy s karoserií tuning, kterou nenabízí přímo výrobce vozu (např. tzv. široké nebo extrémní verze) a která neumožňuje použití širších pneumatik/kombinací kol, nejsou povoleny.

Ozdobné lišty a ochrana hran blatníků smějí být odstraněny.

5.2.3 Okenní síť

Použití okenních sítí podle čl. 253.11 přílohy J FIA je povinné.

5.2.4 Dveře, kryt motoru a zavazadlového prostoru

Dveře, kryt motoru a zavazadlového prostoru musejí být v původní. Dveřní závěsy a vnější kliky dveří jsou libovolné, originální zámky musí zůstat původní.

Uzavírací zařízení ostatních krytů a jejich závěsy jsou libovolné. Zámky těchto krytů smějí být odstraněny resp., pokud nejsou demontovány, musí být vyřazeny z provozu. Kromě toho musejí být kryty upevněny ve čtyřech bodech a musí je být možné otevřít zvenčí.

5.2.5 Blatníky

Blatníky musejí zůstat původní - platí i pro materiál.

5.2.6 Hmotnost vozů

Hmotnost vozu (bez paliva) musí minimálně odpovídat údajům na typovém štítku nebo v dílenské příručce, plus hmotnost 80 kg pro jezdce a vybavení. Takto vypočtená min. hmotnost musí být dodržena během celého podniku = i po přejetí cílové čáry.

5.2.7 Světla

Světlomety musejí být odstraněny a tím vzniklé otvory v karoserii zakryty. K dispozici musejí být dvě funkční zadní brzdová světla. Pokud nejsou použita původní zadní světla, musejí nová světla odpovídat čl. 279.2.1 Přílohy J FIA.

Navíc k uvedeným brzdovým světlům musí být vzadu na vozu namontováno dozadu svítící červené světlo min. 20 W (max. 30 W). Světelná plocha musí být větší než 60 cm² (maximálně 70 cm²). Světlo musí být viditelné při pohledu zezadu a umístěné v podélné ose vozu. Světlo musí být zapnuté při všech trénincích, rozjíždkách i finále. Světlo musí svítit i tehdy, je-li hlavní odpojovač vypnutý.

5.2.8 Motor/motorový prostor

Nejsou povoleny žádné změny oproti sériovému provedení nabízenému výrobcem.

Rovněž nejsou povoleny žádné speciální díly, určené pro motoristický sport a jako takové deklarované z výroby (např. verze ES/sportovní evoluce v homologačním listu).

Místo původního vzduchového filtru je povoleno použití sportovního vzduchového filtru.

5.2.9 Hnací jednotka

Spojka, převody, pohon nápravy a všechny díly přenášející sílu musejí zůstat originální a nesmějí být žádným způsobem měněny.

5.2.10 Palivová, olejová nádrž a nádrž chladičů kapaliny

Nádrže musejí být od prostoru pro posádku izolovány kovovými dělicími přepážkami, které musí zabránit průniku kapalin do prostoru pro posádku. Přepážky musí být těsné, aby zároveň tvořily protipožární ochranu.

Smějí být použity následující palivové nádrže:

- Originální nebo hliníková nádrž (dle NSŘ kap. J 5.1.5.4 palivová nádrž) s maximálním objemem 20 litrů nebo bezpečnostní nádrž s homologací FIA.

Pro montáž musí být dodrženy předpisy čl. 279-2.6.1 a 279-3.9 přílohy J FIA.

5.2.11 Baterie

Baterie musejí být bezpečně připevněné, a pokud se nacházejí v prostoru pro posádku, musí být zakryté izolovaným, těsným krytem. Kladný pól musí být v každém případě izolován proti jiskření.

5.2.12 Brzdová soustava

Brzdová soustava musí zůstat původní, brzdové obložení je libovolné.

5.2.13 Bezpečnostní zařízení

Musí být namontována bezpečnostní klec podle ustanovení čl. 253-8 přílohy J FIA.

5.2.14 Tažné oko/pásy

Tažné oko musí být umístěno vpředu i vzadu a nesmí vyčnívat přes karoserii.

Design oka je libovolný, ale musí být zajištěna minimální trakční síla 5 000 N.

Původní tažné oko může být použito. Tažná oka/pásy musí mít svítivě žlutou, červenou nebo oranžovou barvu. Šroubovaná tažná oka nejsou povolena.

5.2.15 Vnější zrcátka

Počet sériově stanovených venkovních zrcátek musí zůstat zachován.

Samotná vnější zrcátka nemusejí odpovídat sériovému provedení.

5.2.16 Skleněné plochy, vlastnosti skla, čelní sklo

Čelní sklo musí být vrstvené, nebo nahrazené 5 mm silným polykarbonátem. Okenní fólie jsou přípustné. Na předních bočních oknech jsou přípustné pouze folie na ochranu proti úlomkům bez tónování nebo použití 5 mm polykarbonátu. Jezdec musí být podle přílohy J čl. 253-11 zvenčí identifikovatelný. Všechna ostatní okna musejí odpovídat sériové specifikaci.

5.2.17 Rezervní kolo

Je zakázáno vézt s sebou rezervní kolo.

5.2.18 Hlavní elektrický vypínač

Povinný je odpojovač elektrického okruhu podle čl. 253.13 přílohy J FIA, na kterém musí být jasně označena poloha „ZAPNUTO/YPNUTO“. Jeho poloha musí být označena červeným bleskem v modrém trojúhelníku s bílým okrajem (délka strany 12 cm).

5.2.19 Výfukový systém/omezení emisí

Tlumiče je možné odstranit, ale výfukový systém musí odpovídat ustanovením čl. 252-3.6 přílohy J FIA.

Musí být dodrženo omezení hladiny hluku (98 + 2 dB (A)).

Katalyzátor je předepsán pouze tehdy, pokud se vyskytuje sériově u příslušného modelu vozu (sběrač výfuku a katalyzátor musí být originální).

Použití běžně prodávaných sportovních výfuků je povoleno. Vícenásobné sběrné potrubí je zakázáno, pokud není namontováno sériově.

5.2.20 Palivo

Smí být použito pouze palivo podle čl. 252-9 přílohy J FIA. Rovněž je povoleno běžně prodávané palivo z obchodní sítě.

5.2.21 Kola a pneumatiky

Rozměry pneumatik a ráfků musejí odpovídat sériovému stavu. Rozhodující jsou údaje podle dokumentů k vozu (potvrzení dovozce vozu je přípustné). Smějí být použity pouze pneumatiky se sériovým označením „E“ a zkušební značkou DOT.

Pneumatiky musejí mít pro projetí cílem ještě profil minimálně na 70 % běhounu a na nejvíce sjetém místě ještě hloubku profilu minimálně 1,6 mm.

Použití pneumatik slick nebo rally - závodních pneumatik je zakázáno, stejně jako dořezávané pneumatiky.

Seznam zakázaných pneumatik viz příloha A National1600.

Tento seznam smí být změněn maximálně jeden týden před následujícím podnikem.

J. RALLYCROSS

5.2.22 Záchytná olejová nádrž

Pokud motor nemá uzavřený odvětrávací okruh, musí být k dispozici záchytná olejová nádrž s minimálním obsahem 2 litry.

5.2.23 Hasicí přístroje

Je povinný jeden hasicí přístroj s minimální hmotností 2 kg, který musí odpovídat ustanovením čl. 253-7 přílohy J FIA.

Všechny hasicí přístroje musejí být zajištěny podle předpisů FIA, jsou povolena pouze upevnění s rychlouzávěry z kovu a kovové pásky.

5.2.24 Řízení

Řízení musí zůstat původní. Volant je libovolný, airbagy musí být demontovány.

5.2.25 Prostor pro posádku – vnitřní prostor

Za prostor pro posádku je pokládán prostor pro cestující, sériově určený výrobcem, až k sériové dělicí stěně a odkládací ploše za zadními sedadly při normální poloze zadních sedadel.

Vnitřní prostor musí zůstat ve stavu jako v sériovém voze, s následujícími výjimkami:

V prostoru pro cestující povoleno pouze následující příslušenství:

- hasicí přístroje
- zátěž
- ochranný oblouk

Smí být odstraněno:

sedadlo spolujezdce, zadní sedadla, autorádio, rohože, obložení vnitřního prostoru, koberec, kryty a díly, které nejsou pevně spojené (příšroubované, přivařené, nalepené atd.) s vnitřním prostorem.

Dále smějí být odstraněny airbagy.

Dále je možné instalovat přístroje jako je např. otáčkoměr.

5.2.26 Větrání prostoru pro cestující

Musí zůstat plně sériové. Povinně zde musí být topení, s výjimkou případů, když je auto k dostání sériově i bez topení. Důkaz o tom musí předložit soutěžící.

5.2.27 Sedadlo jezdce/bezpečnostní pásy

Je povinné použití sedadel homologovaných FIA podle čl. 279-2.3 a bezpečnostních pásů podle čl. 253-6 přílohy J FIA, homologace smí být prošlá maximálně 5 let.

5.2.28 Zavěšení kol

Tlumiče a pružiny nemusejí být sériové. Nesmí být použity tlumiče s oddělenými nádobkami a s možností závitového nastavení podvozku. Poloha a montážní body musí zůstat nezměněné.

Stále musí být zajištěna minimální světlost 9 cm (měřící těleso o výšce 9 cm musí být na rovném podkladu kdykoli možné prostrčit pod vozem).

5.2.29 Ostřikovač skel, stěrače

Ostřikovače skel jsou zcela libovolné (velikost, druh, místo instalace atd.).

Stěrače musejí zůstat originální.

5.3 Bezpečnostní výbava jezdců D5, D6 a D9 a National 1600

Všichni jezdci musí používat pouze ochranné přilby minimálně s homologací EHK, s označením E1–21 a E27, nehořlavé kombinézy homologované podle FIA Standardu 8856 –1986, a dále pak nehořlavé dlouhé spodní prádlo, kuklu, ponožky, boty a rukavice odpovídající minimálně normě ISO 6940.

Předhlášení: Od 1. 1. 2016 bude povinné použití kombinéz a spodního prádla dle standardu 8856-2000.

6. TECHNICKÉ PŘEDPISY PRO ČESKOU TROFEJ HISTORICKÝCH VOZIDEL

6.1 Definice

Vozy startují dle kap. J čl. 3.2 - rallycrossové speciály s výjimkou vozu Supercars a Super 1600. Vozy nemusí být vybaveny Průkazem sportovního vozidla, musí odpovídat níže uvedenému předpisu nebo splňovat některou z dobových příloh J pro disciplínu rallycross a svým vzhledem co nejpřesněji reprezentovat rok výroby vozidla. Vozy podléhají technické přejímce. V příslušném kalendářním roce nemohou v České trofeji historických vozidel startovat vozy, které jsou pro daný rok otestovány do některé z disciplín vypsanych FAS AČR.

6.2 Účast sportovců

Účastnit se může jezdec - držitel některé ze sportovních licencí vydaných FAS AČR. ~~nejméně však denní licence jezdce.~~

6.3 Vozidla, bezpečnost

6.3.1 Kategorie a třídy (přepočít pro přepřítovanáné benzínové motory 1,7)

Vozy budou rozděleny dle objemu motoru na:

- vozy do 1600 ccm s pohonem jedné nápravy
- vozy nad 1600 ccm
- vozy 4x4

6.3.2 Bezpečnostní výbava vozidel pro volný závod RC

U originálních vozů může být použita původní ochranná konstrukce, tak aby bylo zachováno původní provedení vozu. Při stavbě repliky bude použita ochranná konstrukce podle následujícího předpisu.

6.3.2.1 Ochranná klec/rám (ochranná konstrukce)

- a) Je vyžadován **minimálně** ochranný rám. Za ochranný rám je považována konstrukce tvořená hlavním obloukem a dvojicí zadních podélných výztuh viz obr. K-1 nebo hlavním obloukem a dvojicí zadních lomených výztuh viz obr. K-2. Doporučuje se rám doplnit o další nepovinné výztuhy viz obr. K-5 ev. K-6.
- b) Pro vozy vyrobené od 1. 1. 1971 je důrazně doporučena ochranná klec, (konstrukce) definovaná v Příloze K 2011 (příloha VI, odst. 8.1.3.) a tedy vyrobená podle některého z obr. K-8, K-9 nebo K-10 (viz K 2011, příloha V). Doplnění ochranné konstrukce o výztuhy dle obr. K-11 až K-16 je povoleno.

Dále pro body ad a) i ad b) platí:

- Hlavní oblouk (trubkový jednodílný oblouk, umístěný napříč vozem bezprostředně za předními sedadly) nesmí mít vzhledem k vertikále sklon větší než +/- 10 stupňů.
- Úhel zadní podélné výztuhy nesmí přesahovat více než 60 stupňů vzhledem k horizontální rovině.

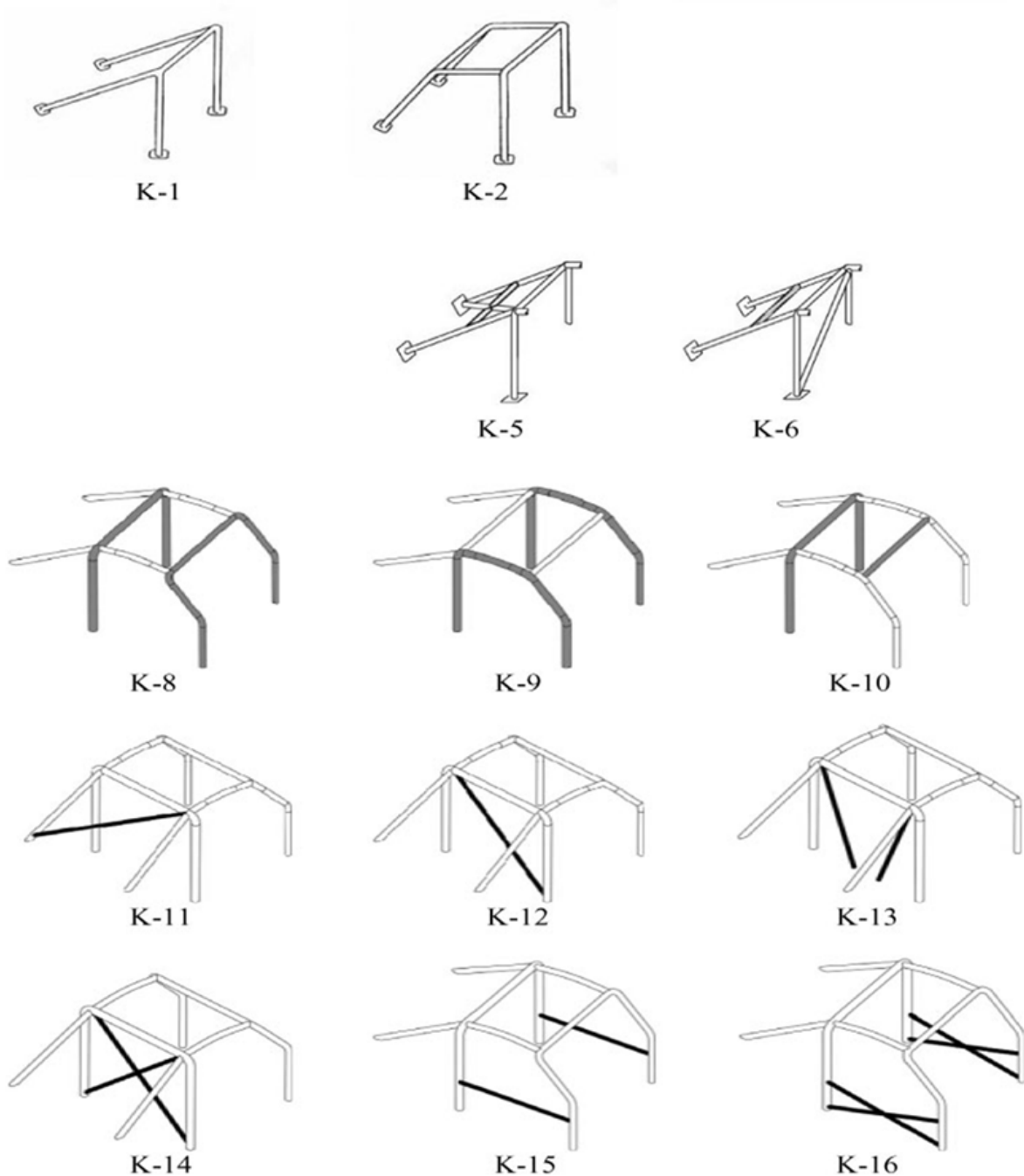

- Upevnění ochranné konstrukce ke karoserii

Upevnění všech sloupků a výztuh definovaných v odst. ada) a adb) musí být provedeno nejméně 3 šrouby (průměr min. 8 mm, kvalita 8.8 ISO) nebo je alternativně možné použít spojení svarem ev. kombinaci obou typů spojení. Upevňovací body musí být vyztuženy ke karoserii přivařenou ocelovou deskou o tloušťce min. 3 mm a ploše min. 120 cm².

- Ochrannou klec/rám lze doplnit volitelnými výztuhami. Výztuha pro upevnění bezp. pásů musí být do klece/rámu zásadně vevařena.

- Materiálová a rozměrová specifikace (platí i pro volitelné výztuhy):

Materiál trubek: uhlíková ocel tažená zastudena s min. pevností v tahu 350 N/mm²
Min. rozměr 38 x 2,5 nebo 40 x 2 /mm/

- V místech, kde by přilba nebo tělo posádky mohly přijít do styku s ochrannou konstrukcí (posoudí technický komisař) je povinné použití ochranného obložení z nehořlavého materiálu.
- Všechny svary musí být provedeny kvalitně a vždy po celém obvodu svařovaných částí.
- Upřednostňuje se použití certifikovaných či homologovaných konstrukcí, přičemž platí zákaz zásahu do jejich specifikace.
- Použití ochranných konstrukcí z hliníkových slitin
Je možno použít certifikované ochranné konstrukce tovární výroby a pouze u vozů, na kterých byla konstrukce prokazatelně použita nebo pro které byla určena. Upevnění ke karoserii musí být provedeno dle certifikace. Soutěžící má povinnost dokazovací tzn., že je povinen doložit ke konstrukci kopii certifikátu nebo min. velmi průkazné dobové fotografie.

Právo vetovat ochrannou konstrukci má technická komise FAS AČR.

6.3.2.2 Sedačky

Pro volný závod RC je možno použít buď prokazatelně dobovou sedačku nebo sedačku s homologací (i prošlou) FIA. Životnost sedačky s homologací FIA je bez omezení = není předmětem kontroly. Je povoleno i použití moderních tzv. klubových sedaček bez homologace FIA. Striktní zákaz použití platí pro dělené sériové sedačky. Každá sedačka musí být řádně upevněna (nejlépe dle přílohy J 2011 = ocelový držák o tloušťce min. 3 mm nebo držák z hliníkové slitiny o tloušťce 5 mm + 4 pevnostní šrouby M8 kvalita 8.8 ISO s tvarovou podložkou).

6.3.2.3 Bezpečnostní pásy

Povinností je použití min. 4 bodových, nepoškozených bezpečnostních pásů s kvalitním zámkem. Kvalita musí buď odpovídat moderním klubovým pásům, nebo pás musí mít homologaci FIA. Životnost pásů s homologací FIA je bez omezení. Upevnění musí odpovídat některé z variant přílohy J 2011 = (trubka ochranné konstrukce nebo upevnění do skeletu přes šroubový spoj a vyztužení skeletu).

6.3.2.4 Hasicí přístroje a systémy

HP ani HS není povinný.

6.3.2.5 Odpojovač elektrické energie

Použití odpojovače s vnějším a vnitřním ovládáním je povinné. Odpojovač musí spolehlivě vypnout všechny zdroje el. energie a zastavit běh motoru. Odpojovač musí být dosažitelný pro připoutaného jezdce, musí být řádně označen a umístěn dle platné přílohy J nebo K.

6.3.2.6 Palivová nádrž

Palivová nádrž musí buď sériová s dodržением původního umístění, nebo musí odpovídat příloze K 2011 (s bezpečnostní pěnou/D-Stop folie) nebo příloze J (s libovolnou platnou homologací FIA). Je povolena i nádrž z Al slitiny vyrobená dle níže uvedeného textu:

- Palivová nádrž z Al slitiny:

- může být použita palivová nádrž, která splňuje následující ustanovení:
 - a) Musí být vyrobena z hliníkového plechu o minimální tloušťce 2 mm a materiál musí odpovídat normě EU č. EN-AW1052A-H24. Maximální objem 25 litrů
 - b) Svařování nádrže musí provést pracovník s oprávněním pro svařování neželezných kovů
 - c) Vnitřek nádrže musí být vypěněn bezpečnostní pěnou (materiálem) odpovídající US normě č. MIL – B 83054
 - d) Bezpečnostní pěna může být nahrazena použitím „D-STOP“ antiexplosivní fólie na vnějšku nádrže.

J. RALLYCROSS

- e) Na nádrži nesmí být přivařeny žádné úchyty a nádrž musí být upevněna k pevné struktuře vozu pouze prostřednictvím pásů z kovového materiálu.
- f) Vstupní a výstupní potrubí z nádrže musí být pružného typu, aby nedošlo k prsknutí nádrže nebo potrubí při deformaci.
- g) Nádrž musí být umístěna mimo prostor pro posádku a minimálně 30 cm od vnějšího obrysu vozu při pohledu shora.

Všechny typy nádrží musí být řádně připevněny a odděleny od prostoru pro posádku. Provedení instalace palivového potrubí musí odpovídat příloze K nebo J.

6.3.2.7 Tažná oka

Přední i zadní tažné oko, označené kontrastní barvou, je povinné. Oka musí spolehlivě zajistit odtážení vozu a jejich vnitřní průměr musí být min. 80 mm.

6.3.2.8 Baterie

Baterie je libovolná. Baterie, umístěná v prostoru pro posádku, musí být zakryta pevným nevodivým a nepropustným krytem. Upevnění baterie musí být vždy provedeno s ohledem na její hmotnost tzn. dostatečné a bezpečné upevnění (přepásání, svorník). Nevodivé zakrytí plus pólu je povinné.

6.3.2.9 Dodatečná upevnění

Dodatečné upevnění přední kapoty je povinné, dodatečné upevnění čelního skla je důrazně doporučeno.

6.3.2.10 Světelná výbava

Vozy musí být minimálně vybaveny dvěma červenými světly "Stop" (brzdová světla) a jedním zadním červeným pozičním světlem. Poziční světlo musí trvale svítit po nastartování motoru. Světla musí být umístěna na viditelném místě a symetricky vzhledem k podélné ose vozu.

6.3.2.11 Čelní sklo a okna

Čelní sklo může být:

- a) zhotoveno z vrstveného skla nebo z polykarbonátu o tloušťce min. 5 mm.
- b) nahrazeno kovovou mřížkou, pokrývající celou plochu otvoru pro čelní sklo. Rozměry ok mřížky musí být v rozmezí 10 x 10 mm až 25 x 25 mm, min. Ø drátu 1 mm. Jezdec musí v tomto případě použít ochranné brýle nebo integrální přilbu s hledím.

Boční okna mohou být:

- a) z polykarbonátu (u jezdce o minimální tloušťce 5 mm, ostatní 3 mm)
- b) nahrazena drátěnou mříží s maximální velikostí ok 60 x 60 mm (drát min. Ø 2 mm) nebo oky o rozměrech mezi 10 x 10 mm a 25 x 25 mm (drát min. Ø 1 mm)

6.3.3 Motor

Může být použit jen takový objem motoru a typ, který byl v daném vozidle používán sériově (bylo vyrobeno min. 2500 ks motorů během 12ti po sobě jdoucích měsíců) nebo byl prokazatelně používán při závodech rallycross či rally v daném období typu vozidla. Pro vozy Škoda 105 – 136 je možno použít motor z vozu Škoda Favorit.

6.4 Bezpečnostní výbava posádky

Všichni jezdci musí používat pouze ochranné přilby minimálně s homologací EHK, E 1–21 a E 27, nehořlavé kombinézy homologované min. podle FIA Standardu 8856 –1986, a dále pak nehořlavé dlouhé spodní prádlo, kuklu, ponožky, boty a rukavice odpovídající minimálně normě ISO 6940.

Jezdec není povinen vyplňovat kartu BVJ, ale výbava přesto podléhá kontrole a schválení technických komisařů.